

CÓMO TOMAR FOTOGRAFÍAS (continuación)

Distancia del sujeto al flash

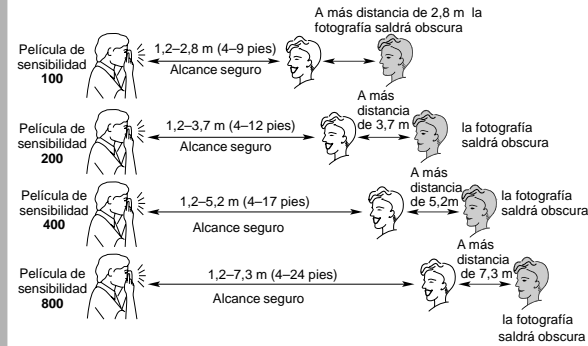

Consejos útiles para obtener mejores fotografías

- Para evitar fotografías borrosas, sostenga la cámara estable al oprimir el disparador manteniendo sus codos cerca del cuerpo.
- Acérquese lo suficiente al sujeto a fotografiar de modo que éste ocupe todo el visor, pero no más cerca de 1,2 m (4 pies).
- Tome fotografías al nivel del sujeto. Arrodílese para fotografiar niños y animales.
- Haga tomas verticales de sujetos altos y angostos, como cascadas, rascacielos o una persona sola.
- Agregue interés a sus fotografías incluyendo una rama, una ventana o una cerca.
- Manténgase de espaldas al sol. Así se logra la mejor iluminación del sujeto.
- No obstruya los lentes del flash y el enfoque con sus manos, dedos u otros objetos.
- Párese en ángulo a superficies brillantes tales como ventanas o espejos para de esta forma evitar reflejos del flash o puntos luminosos en sus fotografías.

4 CÓMO DESCARGAR LA PELÍCULA

La película no avanzará una vez que se llegue al final del rollo. Usted debe rebobinar la película dentro del cartucho de película antes de abrir la puerta del compartimiento de la película, de lo contrario arruinará la película. Esta cámara rebobina la película completamente dentro del cartucho de película para evitar cualquiera confusión con rollos sin usar, rollos nuevos o película no expuesta.

1. Deslice el botón del rebobinado de la película (8) hasta que trabaje para de esta forma comenzar el rebobinado motorizado de la película.

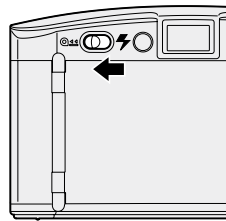

- El contador de fotografías (2) marca la cuenta regresiva según la película se va rebobinando.

NOTA: Espere a que el motor pare antes de abrir la puerta del compartimiento de la película.

2. Abra la puerta del compartimiento de la película (18) y retire la película.
 - El contador de fotografías mostrará «0».
3. Cargue la cámara con un nuevo rollo de película KODAK.

CUIDADO DE SU CÁMARA

- Proteja la cámara del polvo, humedad, golpe repentino y calor excesivo.
- PRECAUCIÓN:** No use solventes o soluciones ásperas o abrasivas en el cuerpo de la cámara.
- Si el lente se ve sucio, úbralo con su aliento para empañarlo y limpie la superficie cuidadosamente con un paño suave que no tenga pelusas o con un pañuelo especialmente diseñado para la limpieza de lentes. Nunca limpie el lente en seco.
- PRECAUCIÓN:** Use solventes o soluciones especialmente diseñadas para la limpieza de lentes de cámaras. No use pañuelos con químicos diseñados para la limpieza de gafas.
- Remueva las pilas cuando vaya a guardar la cámara por un largo período.

ADVERTENCIA: Para prevenir la posibilidad de daño y choque eléctrico, no trate, usted mismo, de desarmar o reparar la cámara o la unidad del flash.

PRECAUCIÓN: Esta cámara contiene plomo en la placa del circuito. El desecho de plomo puede que esté regulado debido a consideraciones del medio ambiente. Para recibir información sobre como desechar o reciclar la cámara póngase en contacto con sus autoridades locales. En los Estados Unidos también puede ponerse en contacto con Electronics Industry Alliance en la dirección de la red mundial electrónica www.eiae.org

PROBLEMAS Y SOLUCIONES

Problema	Causa probable	Solución
La cámara no funciona	La cubierta del lente está cerrada; la cámara está apagada	Deslice el botón de encender/apagar para destapar el lente y encender la cámara
	La película no fue cargada correctamente	Vea CÓMO CARGAR LA PELÍCULA
	Las pilas están débiles, descargadas o mal colocadas	Vea CÓMO CARGAR LAS PILAS
	La película necesita ser rebobinada/retirada	Vea CÓMO DESCARGAR LA PELÍCULA
El indicador luminoso de flash listo no brilla en 30 segundos	La cubierta del lente está cerrada; la cámara está apagada	Deslice el botón de encender /apagar para destapar el lente y encender la cámara
	Las pilas están débiles, descargadas o mal colocadas	Vea CÓMO CARGAR LAS PILAS
	La cámara está en el modo de apagado automático	Vea Apagado automático
El disparador no funciona	La cubierta del lente está cerrada; la cámara está apagada	Deslice el botón de encender/apagar para destapar el lente y encender la cámara

Kodak es una marca registrada.

FRANÇAIS

BESONN D'AIDE POUR UTILISER VOTRE APPAREIL-PHOTO?

Visitez nos sites Web à <http://www.kodak.ca> (Canada) ou <http://www.kodak.com> (États-Unis), ou encore appelez :

Kodak (Canada seulement) du lundi au vendredi, de 8 h à 17 h (heure normale de l'Est), au numéro 1 800 465-6325, poste 36100. Dans la région de Toronto, composez le (416) 766-8233, poste 36102.

Kodak (É.-U. seulement), sans frais, du lundi au vendredi, de 9 h à 19 h (heure normale de l'Est), au numéro 1 800 242-2424.

Assurez-vous d'avoir en main votre appareil-photo au moment de téléphoner.

Pour les besoins de la garantie, veuillez conserver votre facture de vente comme preuve de la date d'achat.

DESCRIPTION DE L'APPAREIL-PHOTO

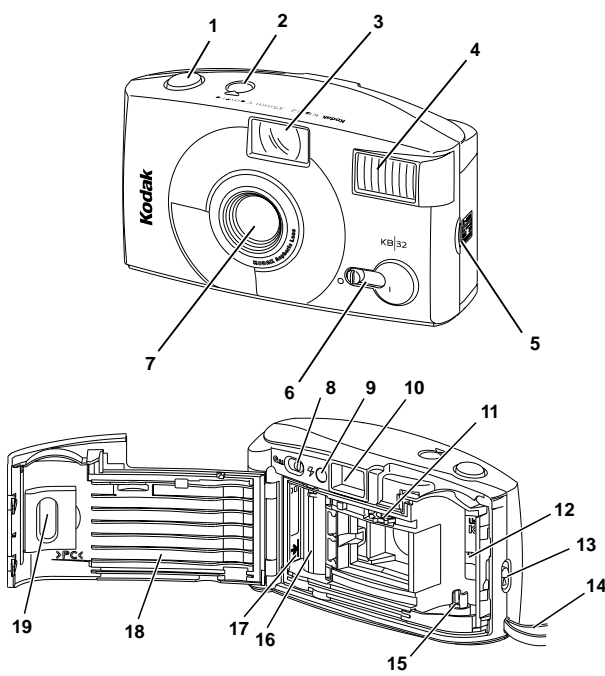

- | | |
|-----------------------------------|-----------------------------------|
| 1 Déclencheur | 10 Oculaire du viseur |
| 2 Compteur de poses | 11 Dents d'entraînement du film |
| 3 Viseur | 12 Compartiment du film |
| 4 Flash | 13 Loquet du compartiment du film |
| 5 Volet du compartiment des pilas | 14 Dragonne |
| 6 Commutateur marche/arrêt | 15 Pivot du film |
| 7 Objectif | 16 Bobine réceptrice |
| 8 Bouton de rembobinage | 17 Indicateur de présence de film |
| 9 Témoin du flash prêt | 18 Volet du film |
| | 19 Fenêtre du film |

CARACTÉRISTIQUES

- Objectif :** 30 mm, asphérique, 2 éléments
- Vitesse d'obturation :** fixe à 1/100 de seconde
- Ouverture :** f/8,0
- Dimension et type de film :** 35 mm, couleur ou noir et blanc imprimable
- Sensibilité :** film de 100, 200, 400 ou 800 ISO (400 ISO recommandé pour obtenir les meilleurs résultats)
- Zone de mise au point :** de 1,2 m (4 pi) à l'infini
- Viseur :** Type Galilée, inversé
- Flash :** intégré, se déclenche chaque fois que vous prenez une photo
- Délaí de recharge du flash :** 5 secondes avec de nouvelles piles
- Alimentation :** 2 piles alcalines AAA KODAK (ou équivalent)
- Dimensions :** 117 mm x 66 mm x 41 mm (4 5/8 po x 2 5/8 po x 1 5/8 po)
- Poids :** 198 g (7 oz) avec piles et film

2 CHARGEMENT DU FILM

Pour obtenir d'excellents résultats en tout temps, pour les photos prises à l'intérieur et à l'extérieur, utilisez un film de sensibilité 400 ISO. En lumière du jour vive, vous pouvez utiliser un film de sensibilité 100 ou 200 ISO. Par temps ensoleillé, tournez le dos au soleil et chargez le film dans l'ombre produite par votre corps.

1. Mettez le commutateur marche/arrêt (6) sur Marche pour dégager l'objectif (7) et pour mettre l'appareil-photo sous tension.

- Vous pouvez installer le film dans l'appareil-photo avec l'appareil sous tension ou hors tension, mais le film n'avance que lorsque l'appareil est sous tension.

2. Appuyez sur le loquet du compartiment du film (13) pour ouvrir le volet du film (18).

3. Insérez l'extrémité plate de la cassette de film sur le pivot du film (15). Poussiez l'autre extrémité de la cassette de film dans le compartiment de film (12) jusqu'à ce qu'elle soit bien en place.

- Ne la poussez pas de force dans le compartiment de film.

4. Tirez l'amorce du film jusqu'à ce que le bout du film arrive à l'indicateur de présence de film (17).

- Si la fin du film dépasse l'indicateur de présence de film, repoussez-le doucement dans la cassette.

5. Posez le film à plat entre les rails de guidage du film en pivotant la cassette de film vers la direction de l'indicateur de présence de film.

- Assurez-vous que les dents d'entraînement du film (11) sont visibles dans les perforations du film.

6. Fermez le volet du film.

- Les informations du film apparaissent dans la Fenêtre du film (19).

- **NOTA :** N'ouvrez pas le volet de film lorsque vous avez commencé à prendre des photos ou le film sera détruit.

7. Appuyez plusieurs fois sur le déclencheur (1) jusqu'à ce que le compteur de poses (2) indique le numéro 1.

- Le compteur de poses commence à zéro et chaque marque représente une pose. Les multiples de 5 apparaissent dans le compteur.

3 POUR PRENDRE DES PHOTOS

Flash Chaque Fois

Cet appareil possède un flash qui est déclenché chaque fois que vous prenez une photo—pour obtenir des images plus brillantes à l'intérieur comme à l'extérieur.

Par exemple des scènes ou le sujet est devant un fond brillant ou à l'extérieur par temps ensoleillé susceptible de projeter des ombres qui peuvent assombrir les yeux ou les expressions du visage.

NOTA : La durée de recharge du flash est d'environ 5 secondes avec de nouvelles piles.

1. Faites glisser le commutateur marche/arrêt (6) pour dégager l'objectif et mettre l'appareil-photo sous tension.
2. Pour une photo nette, placez-vous à au moins 1,2 m (4 pi) de votre sujet.

NOTA : Lorsque vous prenez des photos dans une lumière atténuée ou par temps couvert, assurez-vous que votre sujet se trouve à une distance qui est appropriée pour la sensibilité du film chargé dans votre appareil-photo (voir le tableau ci-dessous).

3. Attendez que l'indicateur flash prêt (9) s'allume.

4. Regardez dans l'oculaire du viseur (10) pour composer votre image.

5. Pour prendre la photo, tenez l'appareil-photo fermement, puis appuyez délicatement sur le déclencheur (1).
 - Lorsque la photo est prise, le film avance automatiquement à la prochaine pose.

POUR PRENDRE DES PHOTOS (suite)

Distance du Flash au sujet

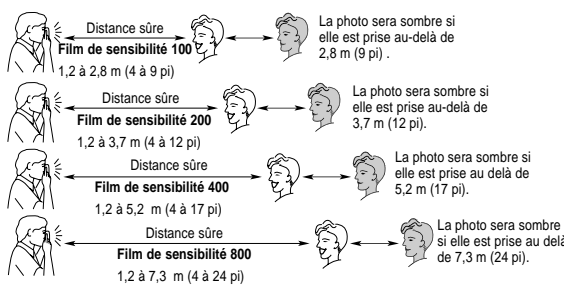

Conseils pour prendre de meilleures photos

- Pour éviter de prendre des photos floues, tenez l'appareil-photo fermement en serrant les coudes contre votre corps au moment d'appuyer sur le déclencheur.
- Approchez-vous suffisamment de votre sujet pour qu'il remplisse le viseur, sans toutefois vous placer à moins de 1,2 m (4 pi).
- Placez-vous au même niveau que votre sujet. Quand vous photographiez des enfants ou des animaux, agenouillez-vous.
- Tenez votre appareil-photo à la verticale pour mettre en valeur les sujets de forme allongée, comme les chutes d'eau, les gratte-ciel ou une personne.
- Donnez de la dimension à vos photos en les encadrant avec une branche d'arbre, une fenêtre ou encore avec les traverses d'une clôture.
- Placez-vous dos au soleil afin d'offrir le meilleur éclairage possible à votre sujet.
- N'obstruez pas l'objectif ou le flash avec votre main, vos doigts ou tout autre objet.
- Placez-vous de biais par rapport aux surfaces brillantes, comme les fenêtres ou les miroirs, pour éviter le reflet du flash ou les taches brillantes dans vos photos.

4 RETRAIT DU FILM

Lorsque la fin du film est atteinte, celui-ci n'avancera plus. Vous devez rembobiner le film avant d'ouvrir le volet du film ou le film sera détruit. Cet appareil-photo rembobine le film entièrement dans la cassette de film, éliminant ainsi toute confusion avec un nouveau film non exposé.

1. Faites glisser le bouton de rembobinage (8) jusqu'à ce qu'il amorce le rembobinage motorisé du film.

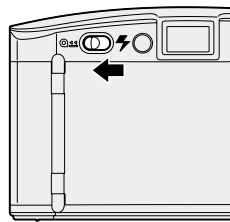

- Le compteur de poses (2) compte à rebours pendant que le film se rembobine.

2. Ouvrez le volet de film (18) et retirez le film.
 - Le compteur de poses affiche « 0 ».
3. Chargez un nouveau film KODAK.

ENTRETIEN DE VOTRE APPAREIL-PHOTO

- Protégez votre appareil-photo contre la poussière, l'humidité, les chocs et la chaleur excessive.
- ATTENTION :** N'utilisez pas de solvants ni de produits rugueux ou abrasifs pour nettoyer le boîtier de l'appareil-photo.
- Si l'objectif est sale, placez-le devant votre bouche, puis expirez pour former un léger brouillard; nettoyez ensuite à l'aide d'un linge doux, sans charpie, ou utilisez un tissu nettoyant pour objectif. N'essayez jamais un objectif à sec.
- ATTENTION :** N'utilisez que des solvants ou des produits qui sont spécialement conçus pour nettoyer les objectifs d'appareil-photo. N'utilisez pas de tissus traités chimiquement et destinés au nettoyage des lunettes.
- Retirez les piles lorsque vous entreposez l'appareil-photo pour une longue période.
- MISE EN GARDE :** Pour prévenir tout dommage ou choc électrique, n'essayez pas de désassembler ni de réparer vous-même l'appareil-photo ou le flash.

Kodak est une marque commerciale.